

deli得力

使用说明书

过塑机

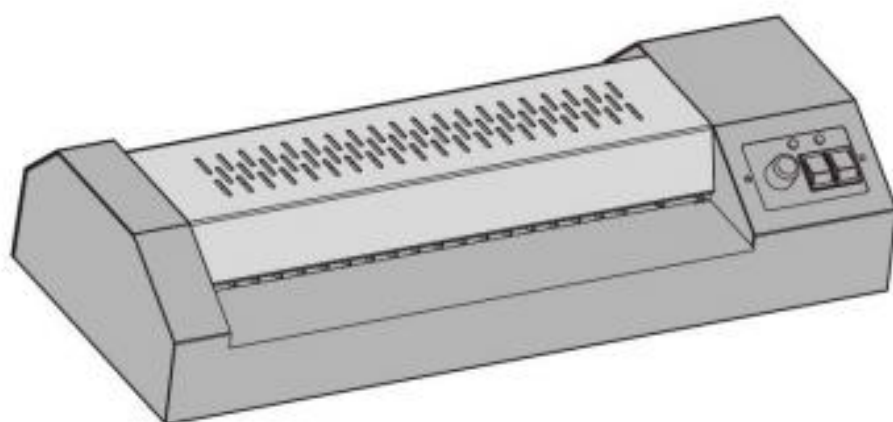

No.GQ101

感谢您购买得力公司生产的过塑机。同时敬请使用本公司的护卡膜（商标名为deli）。它将纸张照片过塑后，表面光洁、外观漂亮，而且抗水耐磨损。但是一旦塑封后将难以开封，故请务必注意。

为了正确使用该产品，并防止给您及他人带来危害和财产损失，请仔细阅读本手册。

1 使用时注意事项



危险，请勿让儿童使用。
※以免造成伤害。



危险，请勿在机器工作时，用手触摸机器出膜口。
※以免造成意外受伤。



危险，请勿在机器工作时，用手触摸机器发热部分。
※以免造成意外受伤。



危险，请勿在操作中将领带、项链等容易卷进机内的服饰靠近机器进膜口。
※以免造成意外受伤。



危险，请勿在操作中将头发等接近进膜口。
※以免造成意外受伤。



危险，机器在工作时，注意机器表面高温。
※以免造成意外受伤。



危险，请勿以任何方式自行分解改造修理机器。
※以免造成触电或意外受伤。万一出现物品卷入机内能故障时，请拔下电源插头，然后联系销售网点或售后服务中心，并请听从其指示行事。



危险，切勿向本机泼水。
※以免造成火灾或触电。



危险，请勿湿手操作本机器。
※以免造成触电或意外受伤。



机器在运作时请勿将与本产品无关的任何物品塞入设备



危险，请勿损伤或加工电源线，勿在电线上放置重物。
※以免引起火灾或触电。



万一发生冒烟或有异臭等异常情况时，请立即切断电源，终止使用。
※以免引起火灾或触电。



移动机器时，请务必拔下电源插头。



若机器本体或电源线有任何破损，请勿使用。
※以免引起火灾或触电。



只适用于室内使用。

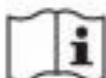

参考随附文档中的文本。



这款电器带有WEEE标志(废弃电器和电子设备)，表示在其生命周期结束时，不应与家庭垃圾一起处理，而应在回收中心处理。废物的回收利用有助于保护我们的环境。

2 安全使用说明 (为保证使用安全，请务必遵守下列注意事项)

安放场所 (1) 请勿放在潮湿及靠近空调排风口的地方，以免电线绝缘失灵出现漏电等危险事故。

(2) 请将机器安放平稳。并在塑封机出膜口一侧，留足足够的空间。

(3) 请勿在机器上放置物品。

护卡膜 (1) 建议使用本公司的护卡膜，如使用其他品牌或其它不良护卡膜，有可能会被卷进机器内。

(2) 建议使用比塑封物大5~6mm的护卡膜。过大或过小都会影响塑封效果。如无大小合适的护卡膜，也可使用较大的护卡膜。按照下图(A)图示使用，夹入其它纸张，待塑封后再将其裁去。

过塑物品 过塑是通过加温、加压进行的，因操作失误，有可能会出现问题护卡膜卷进机内的情况，为此，请勿塑封下列物品：

(1) 易燃及加热后易熔化的物品（如塑料袋等）；

(2) 只有一张的重要物品；

(3) 包括护卡膜在内，厚度在0.6mm以上的物品；

(4) 感热纸及用蜡笔绘制的图案等加热后会变色、变质的物品；



当护卡膜大小不合适时(图A)

3 过塑方法

请勿使用以下过塑方法：

- | | |
|------------------------|------------------|
| (1) 从护卡膜的开口侧放入使用 | (5) 前后膜连接使用 |
| (2) 将护卡膜斜放入使用 | (6) 把膜剪开使用 |
| (3) 原稿跟膜规格不符，护卡膜空余部分太多 | (7) 用已变形的护卡膜进行过塑 |
| (4) 原稿自身波浪形成卷曲状态 | (8) 过塑件长度小于65mm |

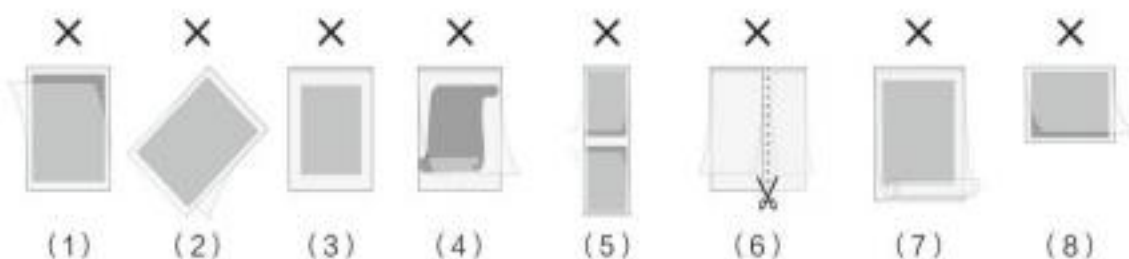

4 产品结构及外形名称

1. 塑封膜进口
2. 工作指示灯
3. 电源指示灯
4. 档位旋钮
5. 上盖
6. 托纸板
7. 顺/逆转开关
8. 塑封/冷裱/关机切换开关

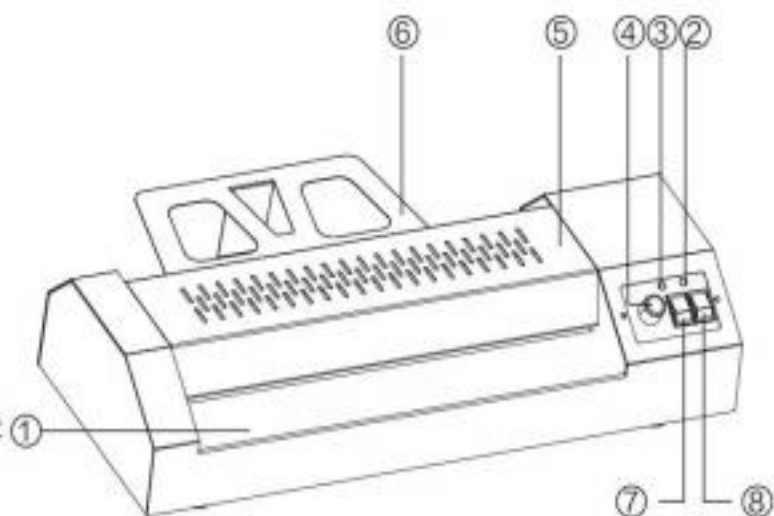

5 塑封操作说明

- **开机:** 接通电源线, 开关切换到“塑封”, 电源灯亮红色
- **过热塑膜:** 采用热塑封的护卡膜 (50-175mic)
 - 根据所用护卡膜的厚度规格, 将旋钮调整到对应膜厚档位;
 - 机器预热7分钟左右, 当绿灯长亮时, 可正常过塑;
 - 若过塑件斜放、卡件, 需退出时, 转向开关切换到“逆转”, 过塑件将自动从进膜口退出。
- **冷裱:** 采用冷裱膜, 如在热塑封后需冷裱, 将开关切换为“冷裱”后空转10分钟后方可过塑。
- **关机:** 过塑完成后把档位开关调节到冷裱位置, 空转冷却5-10分钟后, 开关切换到“O”, 即关闭电源, 拔下电源插头。
- **塑封效果说明:** 不同纸张厚度、不同品牌护卡膜存在差异, 请根据实际塑封效果适当调整旋钮档位。
- **托纸板:** 文件塑封从出膜口出来后, 因本身自重会有一定程度向下弯曲, 将托纸板挂在机器背面, 可改善塑封效果。
- **安装方法:** 将托纸板上的挂钩挂入机器背面, 确保放好后托纸板平面略低于出膜口平。

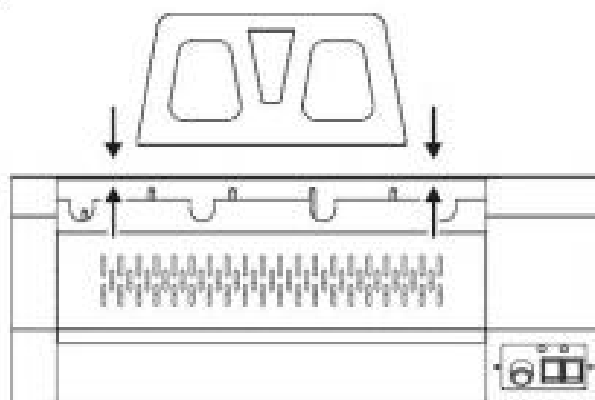

6 保养与维护

1. **胶辊清洁:** 过塑机长期使用后, 胶辊上会粘上熔融的塑料残渣, 易导致护卡膜卷入机器内, 而且这些塑料残渣一旦凝固会很难清除, 因此请及时清除。
清洁步骤: 请将日历、商品目录等中等厚度的纸张不夹护卡膜, 用最高档温度过塑数次即可。
2. 机器长时间停机不用时, 请用合适的罩子将整机罩住以防灰尘。

7 装箱清单

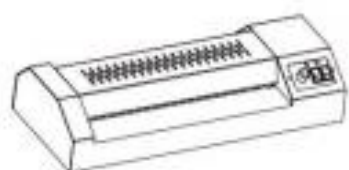

过塑机1台



托纸板

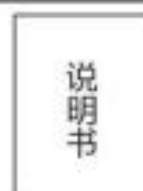

说明书1份

8 技术参数

最大过塑宽度	320mm (A3幅面)
额定功率	400W
额定电压	AC220V 50Hz
过塑范围	50-175mic
最大过塑厚度	≤0.6mm
过塑速度	330mm/min
加热方式	外部加热
噪声	≤60dB
预热时间	约7min
产品尺寸	440mmx175mmx95mm
产品净重	3.8kg

产品中有害物质的名称及含量

部件名称	铅(Pb)	汞(Hg)	镉(Cd)	六价铬(Cr(VI))	多溴联苯(PBB)	多溴二苯醚(PBDE)
外壳	○	○	○	○	○	○
电机	×	○	○	○	○	○
机芯	○	○	○	○	○	○
线材	×	○	○	○	○	○
电路板	×	○	○	○	○	○
印刷品	○	○	○	○	○	○
包装材料	○	○	○	○	○	○

本表格依据SJ/T11364的规定编制

○:表示该有害物质在该部件所有均质材料中的含量均在GB/T 26572规定的限量要求以下
 ×:表示该有害物质至少在该部件的某一均质材料中的含量超出GB/T 26572规定的限量要求(由于技术或经济的原因暂时无法实现替代和减量化)

产品保修卡

感谢您购买本公司的产品，为确保用户利益，凡购买本公司产品的用户，如果产品因质量问题发生故障，可以凭发票和保修卡与当地的经销商或特约维修站联系。

保修须知：

1. 自用户购买之日起一年内，在正常使用的情况下故障时，由本公司根据故障情况提供免费保修、零部件更换等服务；
2. 此保修卡与购机发票是本公司向客户提供售后服务的凭证，此卡须详细填写下列表格，并经经销商加盖公章后方有效；
3. 属于下列情况之一的，不实行免费保修服务，需要收费维修：
 - (1) 超过保修有效期限的；
 - (2) 未按产品使用说明书的要求使用、维护或保管不当而造成损坏的；
 - (3) 未经本公司允许，擅自对产品进行拆卸、修理、改装而造成的故障、损伤；
 - (4) 因不可抗力造成的机器故障或损伤；
 - (5) 易损件及随机配件。

本卡随商品一同发放，一机一卡，为保证您能充分享有本公司提供的免费保修服务之权利，请妥善保管此卡，遗失不补。

购货日期：_____年__月__日

全国服务热线：400-185-0555

商品 信息	商品名称		出厂编号		
	商品型号		生产日期		
客户 信息	单位名称		联系人		
	地 址		联系电话		
销售 信息	销售商名称		联系人		
	地 址		联系电话		
	销售日期		发票号码		
维 修 记 录	故障状况	维修结果	客户签字	维修人签字	日期

此联沿虚线剪下，由经销商保管

商品 信息	商品名称		出厂编号		
	商品型号		生产日期		
客户 信息	单位名称		联系人		
	地 址		联系电话		
销售 信息	销售商名称		联系人		
	地 址		联系电话		
	销售日期		发票号码		
维 修 记 录	故障状况	维修结果	客户签字	维修人签字	日期

合格证

检验员: _____

生产日期: _____

得力集团有限公司

DELI GROUP CO., LTD.

地址:浙江省宁波市宁海县得力工业园

全国服务热线: 400-185-0555

Http://www.nbdeli.com

MADE IN CHINA



保留备用

版本: 1.1

日期: 2023年3月