

### 特别申明:

此说明书已经过严格仔细的检查和审核,但仍不排除有文字拼写及技术的疏忽和错误。对于此类疏忽和错误将于新版说明书中修正且不另行通知。此说明书版本归本公司所有,任何其他单位和个人不得修改。

执行标准: GB 4943.1

## 合格证

检验员: \_\_\_\_\_

生产日期: \_\_\_\_\_

### 得力集团有限公司

DELI GROUP CO., LTD.

地址:浙江省宁波市宁海县得力工业园

全国服务热线: 400-185-0555

Http://www.nbdeli.com

MADE IN CHINA



### 保留备用

版本: 1.0

日期: 2025年03月

deli得力

# 使用说明书

收款音箱

No.AA971

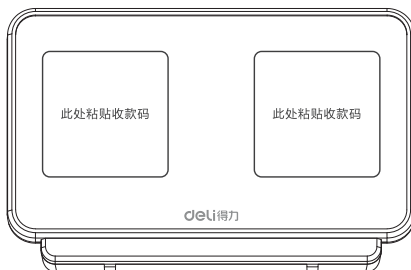

扫码查看更多信息

## 一、产品介绍

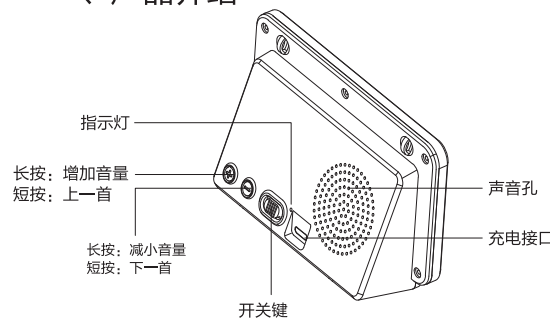

## 二、使用说明

- > 开关机: 拨动音箱背面开关
- > 蓝牙连接: 开机后打开手机蓝牙设置界面, 寻找得力收款音箱--AA971
- > 使用方法: 粘贴好收款码, 打开收款软件的语音播报
- > 收款二维码及收款语音播报开启方法详见第五、六说明。

## 三、注意事项

- 1.最低兼容蓝牙4.0版本, 低版本系统可能需要开启位置权限, 手机需与音箱成功连接, 并调整合适音量;
- 2.正常使用前, 需按支付软件语音播报教程, 开启语音播报功能;
- 3.请勿将产品靠近强磁场、电场等环境;
- 4.店员连接音箱的情况, 需添加店员, 并开启收款语音。

### 产品内置锂电池注意事项:

- 1.禁止拆解、撞击、挤压或投入火中;
- 2.若出现严重膨胀,请勿继续使用;
- 3.请勿置于高温环境中;
- 4.浸水后禁止使用;
- 5.切勿随意丢弃电池,避免造成环境污染,请进行回收处理。

## 四、装箱清单

收款音箱1台, 说明书1本, 充电线1根

## 五、规格参数

电源输入	5V=1A
工作温度	0℃~45℃
存储温度	-20℃~60℃
工作湿度	5%RH~90%RH(无凝结)
支持系统	Android、iOS
连接方式	蓝牙

## 六、收款二维码获取方法

以支付宝为例: 打开支付宝--右上角+图标--收款码--保存图片

以微信为例: 打开微信--右上角+图标--收付款--二维码收款--保存收款码

## 七、开启收款到账语音提醒

以支付宝为例: 打开支付宝--右上角+图标--收款码--最下方收钱语音提醒--开启--个人收钱开关--开启

以微信为例: 打开微信--右上角+图标--二维码收款--更多设置--开启收款到账语音提醒

## 八、添加店员收款通知

以支付宝为例: 打开支付宝--上方搜索框中搜索 商家服务--收款店员, 后按软件提示操作

以微信为例: 打开微信--右上角+图标--二维码收款--收款小账本--小店日记/收款店员, 后按软件提示操作

## 九、连接教程

打开手机蓝牙开关, 进入配对界面--拨动音箱背面开关, 在提示音播报完后寻找“得力收款音箱--AA971”, 进行配对, 随后按说明书提示设置收款播报功能。  
注: 手机端需解除静音状态, 且手机音量和音箱音量均调整至合适音量。

## 十、CMIIT ID核准代码

本产品符合中华人民共和国无线电管理规定和技术标准, 其核准代码(CMIIT ID)在产品铭牌中显示。

### SRRC申请型号及对应货号

SRRC申请型号	产品货号
DL-BPS02	AA971

### 产品中有害物质的名称及含量

部件名称	有害物质					
	铅(Pb)	汞(Hg)	镉(Cd)	六价铬(Cr(VI))	多溴联苯(PBB)	多溴二苯醚(PBDE)
外壳及组件	○	○	○	○	○	○
PCB组件	X	○	○	○	○	○
数据线	○	○	○	○	○	○

本表格依据SJ/T11364的规定编制

○ 表示该有害物质在该部件所有均质材料中的含量均在GB/T 26572规定的限量要求以下。

X 表示该有害物质至少在该部件的某一均质材料中的含量超出GB/T 26572规定的限量要求。



此标识期限指期限(十年), 电子电气产品中的有害物质在正常使用的条件下不会发生外泄或突变, 用户使用该电子信息产品不会对环境造成严重污染或对其人身、财产造成严重损害的期限。

## 维修规定

- 1.自购买日起, 一年内正常使用状态下, 产品如发生故障, 本公司负责免费维修。
- 2.保修期的起始日期以产品保修卡的购买日期与发票为准。
- 3.维修时请出示产品保修卡与发票。
- 4.请妥善保管此保修卡, 遗失不补, 所填购买日期须与发票号标注相符, 否则无效。
- 5.此卡不得涂改, 否则无效。
- 6.超过保修期或不属于免费维修的产品, 本公司维修服务中心仍然热情为您服务。

### 下列情况之一者不属于免费维修范围:

- 1.超过保修期限的产品。
- 2.不能提供购买发票或者有效凭证者。
- 3.外观因使用而自然浮旧, 而消费者要求更新者。
- 4.由于没有按照说明书上要求使用而造成故障者。
- 5.由于跌落、碰撞而造成故障者。
- 6.由于自行拆装修理而造成故障者。
- 7.进行商业陈列的样品、处理品, 进行过性能超负荷试验的产品。

注: 本内容若有变更, 恕不另行通知!

## 产品保修卡

用户姓名	电话	邮编
通讯地址		
品名	型号	
购买日期		
省份	城市/镇	

### 维修记录

日期	维修内容	更换零部件		维修员
		名称	数量	

★ 如有疑问, 请与当地经销商联系。